

第6回 全日本社会人バスケットボール選手権大会 山梨県予選

< 10月1日, 8日, 15日 >

【 男子 】

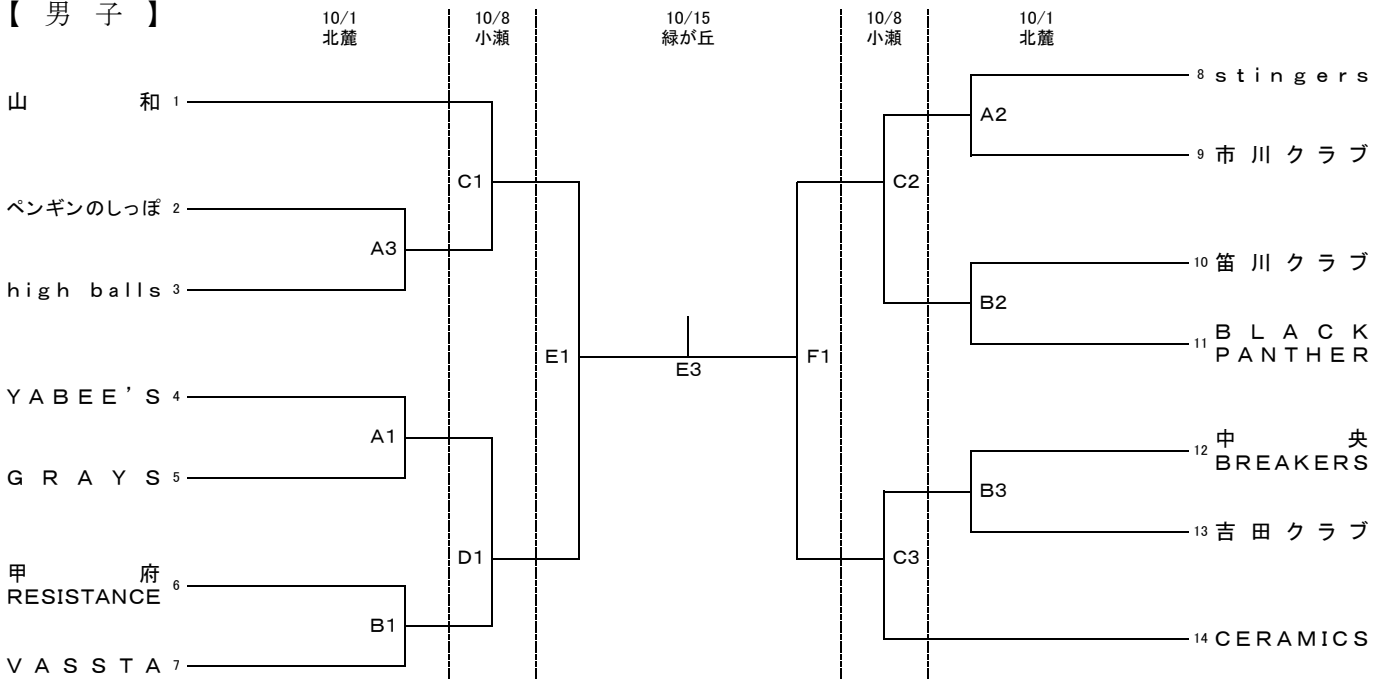

3位 決定戦



1日目 (10/1)

A・B = 富士北麓公園体育館

2日目 (10/8)

C・D = 小瀬スポーツ公園体育館

3日目 (10/15)

E・F = 緑が丘スポーツ公園体育館

優 勝	
準 優 勝	
3 位	
4 位	

【 女子 】

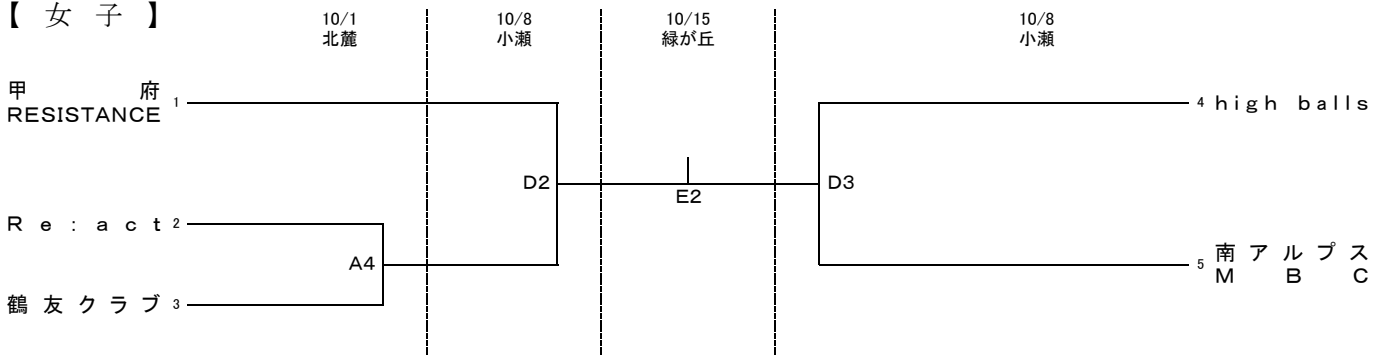

3位 決定戦



優 勝	
準 優 勝	
3 位	
4 位	

2023年度 全日本社会人選手権大会 山梨県予選 【1日目】

日程：10月1日（日）

会場：富士北麓公園体育館

コート	開場・集合	第1試合 9:00	第2試合 10:40	第3試合 12:20	第4試合 14:00				
A	開場 8:00	男子1回戦		男子1回戦		男子1回戦		女子1回戦	
		対戦	YABEE'S vs GRAYS	対戦	stingers vs 市川クラブ	対戦	ペンギンのしっぽ vs high balls	対戦	Re:act vs 鶴友クラブ
	集合 点呼 8:10	CC		CC		CC		CC	
		U		U		U		U	
		TO	ペンギンのしっぽ	TO	A1敗者	TO	A2敗者	TO	A3敗者
		モップ	high balls	モップ	A1勝者	モップ	A2勝者	モップ	A3勝者
B	開場 8:00	男子1回戦		男子1回戦		男子1回戦			
		対戦	甲府 RESISTANCE vs VASSTA	対戦	笛川クラブ vs BLACK PANTHER	対戦	中央 BREAKERS vs 吉田クラブ		
	集合 点呼 8:10	CC		CC		CC			
		U		U		U			
		TO	中央BREAKERS	TO	B1敗者	TO	B2敗者		
		モップ	吉田クラブ	モップ	B1勝者	モップ	B2勝者		

朝の会場&TO準備について

- (1) 第1試合の4チームは、会場準備のため集合点呼時刻までに、5名以上集合してください
- (2) 第1試合のTO・モップ担当チームは、TO準備のため集合点呼時刻までに集合してください

ウォーミングアップとメンバー表の提出について

- (1) 前の試合のハーフタイムにおいて、残り時間3分までウォーミングアップが可能です
- (2) メンバー表について、前の試合のハーフタイムが始まる時にTO席まで提出してください

観客の有無及び体育館内の飲食について

- (1) 無観客ではなく観客として入館できますので、2階の観客席をご利用ください
- (2) 選手やスタッフも含めて、2階の観客席にて飲食が可能です 【フロアでの食事はできません】

2023年度 全日本社会人選手権大会 山梨県予選 【2日目】

日程：10月8日（日）

会場：小瀬スポーツ公園体育館

コート	開場・集合	第1試合 9:00	第2試合 10:40	第3試合 12:20			
C	開場 8:00	男子2回戦		男子2回戦		男子2回戦	
		対戦	山和 vs A3勝者	対戦	A2勝者 vs B2勝者	対戦	B3勝者 vs CERAMICS
	集合 点呼 8:10	CC		CC		CC	
		U		U		U	
		TO	B3勝者	TO	C1敗者	TO	C2敗者
		モップ	CERAMICS	モップ	C1勝者	モップ	C2勝者
D	開場 8:00	男子2回戦		女子準決勝		女子準決勝	
		対戦	A1勝者 vs B1勝者	対戦	甲府 RESISTANCE vs A4勝者	対戦	high balls vs 南アルプスMBC
	集合 点呼 8:10	CC		CC		CC	
		U		U		U	
		TO	high balls	TO	D1敗者	TO	D2敗者
		モップ	南アルプスMBC	モップ	D1勝者	モップ	D2勝者

朝の会場&TO準備について

- (1) 第1試合の4チームは、会場準備のため集合点呼時刻までに、5名以上集合してください
- (2) 第1試合のTO・モップ担当チームは、TO準備のため集合点呼時刻までに集合してください

ウォーミングアップとメンバー表の提出について

- (1) 前の試合のハーフタイムにおいて、残り時間3分までウォーミングアップが可能です
- (2) メンバー表について、前の試合のハーフタイムが始まる時にTO席まで提出してください

観客の有無及び体育館内の飲食について

- (1) 無観客ではなく観客として入館できますので、2階の観客席をご利用ください
- (2) 選手やスタッフも含めて、2階の観客席にて飲食が可能です 【フロアでの食事はできません】

2023年度 全日本社会人選手権大会 山梨県予選 【3日目】

日程：10月15日（日）

会場：緑が丘スポーツ公園体育館

コート	開場・集合	第1試合 9:00				第2試合 11:00				第3試合 13:00			
E	開場 8:00 集合 点呼 8:10	男子準決勝				女子決勝				男子決勝			
		対戦	C1勝者	vs	D1勝者	対戦	D2勝者	vs	D3勝者	対戦	E1勝者	vs	F1勝者
		CC				CC				CC			
		U1				U1				U1			
		U2				U2				U2			
		TO	D2勝者			TO	E1敗者			TO	D3勝者		
モップ	D3勝者			モップ	E1勝者			モップ	D2勝者				
F	開場 8:00 集合 点呼 8:10	男子準決勝				女子3位決定戦				男子3位決定戦			
		対戦	C2勝者	vs	C3勝者	対戦	D2敗者	vs	D3敗者	対戦	E1敗者	vs	F1敗者
		CC				CC				CC			
		U1				U1				U1			
		U2				U2				U2			
		TO	D2敗者			TO	F1敗者			TO	D3敗者		
モップ	D3敗者			モップ	F1勝者			モップ	D2敗者				

朝の会場&TO準備について

- (1) 第1試合の4チームは、会場準備のため集合点呼時刻までに、5名以上集合してください
- (2) 第1試合のTO・モップ担当チームは、TO準備のため集合点呼時刻までに集合してください

ウォーミングアップとメンバー表の提出について

- (1) 前の試合のハーフタイムにおいて、残り時間3分までウォーミングアップが可能です
- (2) メンバー表について、前の試合のハーフタイムが始まる時にTO席まで提出してください

観客の有無及び体育館内の飲食について

- (1) 無観客ではなく観客として入館できますので、2階の観客席をご利用ください
- (2) 選手やスタッフも含めて、2階の観客席にて飲食が可能です 【フロアでの食事はできません】