

2023年度 山梨県社会人バスケットボール連盟スプリング選手権大会

< 3月3日, 10日, 17日 >

【 男子 】

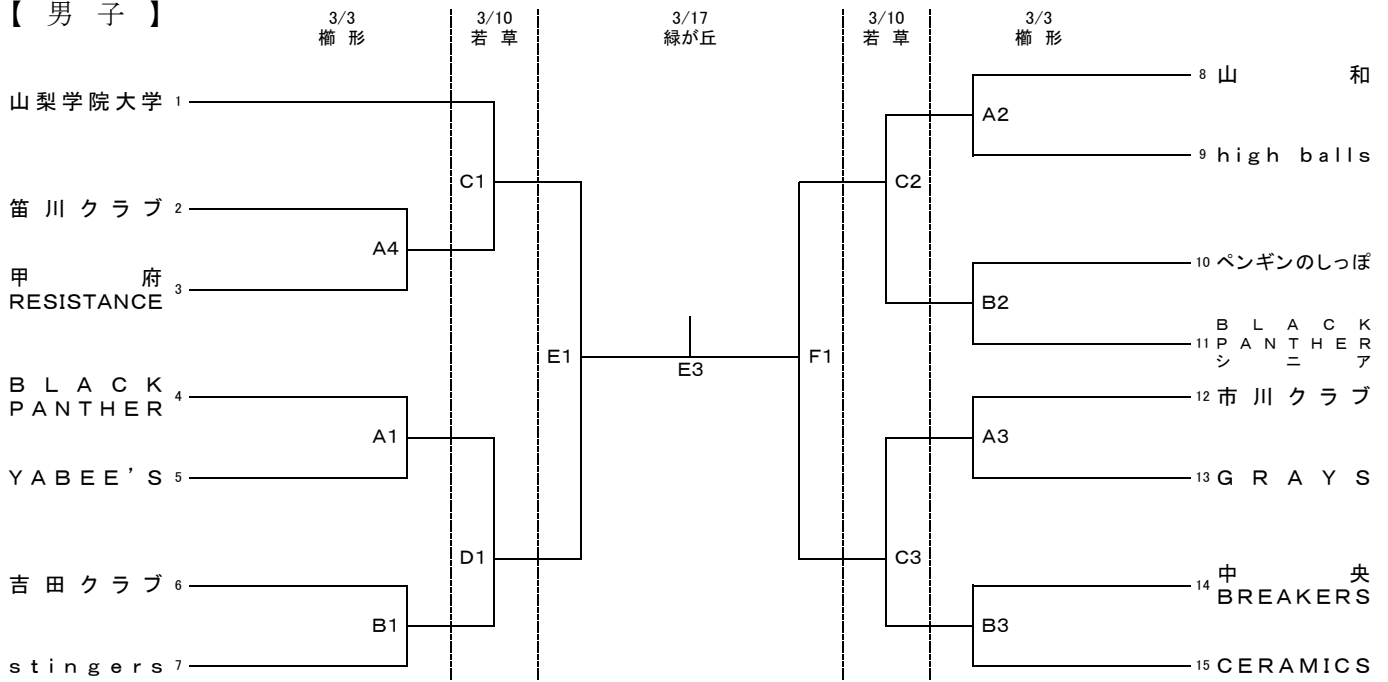

3位 決定戦



1日目 (3/3)

A・B = 南アルプス市橿形総合体育館

2日目 (3/10)

C・D = 南アルプス市若草体育館

3日目 (3/17)

E・F = 緑が丘スポーツ公園体育館

優 勝	
準 優 勝	
3 位	
4 位	

【 女子 】

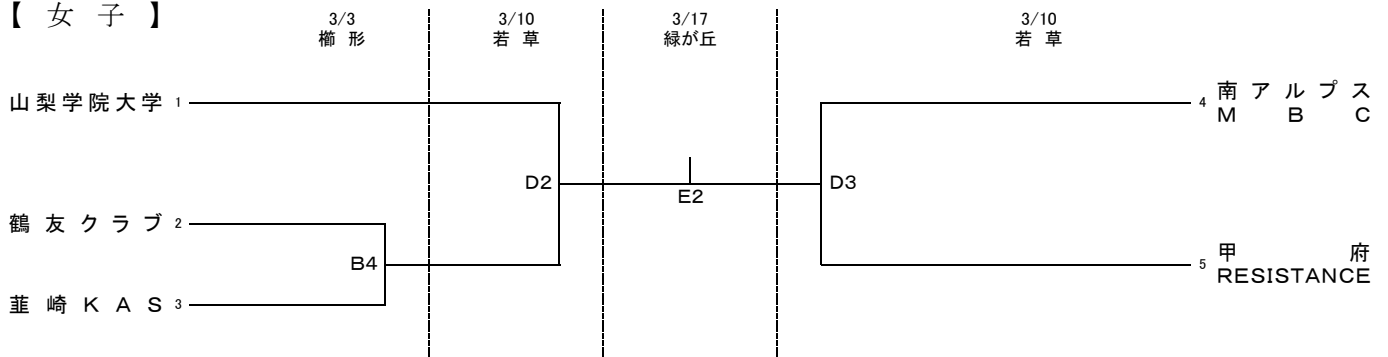

3位 決定戦



優 勝	
準 優 勝	
3 位	
4 位	

2023年度 山梨県社会人スプリング選手権 【1日目】

日程：3月3日（日）

会場：南アルプス市 櫛形総合体育館

コート	開場・集合	第1試合 9:00	第2試合 10:40	第3試合 12:20	第4試合 14:00				
A	開場 8:00	男子1回戦		男子1回戦					
		対戦	BLACK PANTHER vs YABEE'S	対戦	山和 vs high balls	対戦	市川クラブ vs GRAYS		
	集合 点呼 8:10	CC		CC		CC			
		U		U		U			
		TO	市川クラブ	TO	A1敗者	TO	A2敗者		
		モップ	GRAYS	モップ	A1勝者	モップ	A2勝者		
B	開場 8:00	男子1回戦		男子1回戦		女子1回戦			
		対戦	吉田クラブ vs stingers	対戦	ペンギンのしっぽ vs BLACK PANTHER シニア	対戦	中央 BREAKERS vs CERAMICS	対戦	鶴友クラブ vs 韮崎KAS
	集合 点呼 8:10	CC		CC		CC			
		U		U		U			
		TO	中央BREAKERS	TO	B1敗者	TO	B2敗者	TO	CERAMICS
		モップ	CERAMICS	モップ	B1勝者	モップ	B2勝者	モップ	中央BREAKERS

朝の会場&TO準備について

- (1) 第1試合の4チームは、会場準備のため集合点呼時刻までに、5名以上集合してください
- (2) 第1試合のTO・モップ担当チームは、TO準備のため集合点呼時刻までに集合してください

ウォーミングアップとメンバー表の提出について

- (1) 前の試合のハーフタイムにおいて、残り時間3分までウォーミングアップが可能です
- (2) メンバー表について、前の試合のハーフタイムが始まる時にTO席まで提出してください

観客の有無及び体育館内の飲食について

- (1) 無観客ではなく観客として入館できますので、2階の観客席をご利用ください
- (2) 選手やスタッフも含めて、2階の観客席にて飲食が可能です 【フロアでの食事はできません】

ゴミ袋は配布しないので、ペットボトルも含めて、ゴミの持ち帰りにご協力ください

2023年度 山梨県社会人スプリング選手権 【2日目】

日程：3月10日（日）

会場：南アルプス市 若草体育館

コート	開場・集合	第1試合 9:00	第2試合 10:40	第3試合 12:20				
C	開場 8:00	男子2回戦		男子2回戦		男子2回戦		
		対戦	山梨学院大学 vs A4勝者	対戦	A2勝者 vs B2勝者	対戦	A3勝者 vs B3勝者	
	集合 点呼 8:10	CC		CC		CC		
		U		U		U		
		TO	A3勝者	TO	C1敗者	TO	C2敗者	
		モップ	B3勝者	モップ	C1勝者	モップ	C2勝者	
D	開場 8:00	男子2回戦		女子準決勝		女子準決勝		
		対戦	A1勝者 vs B1勝者	対戦	山梨学院大学 vs B1勝者	対戦	南アルプスMBC vs 甲府RESISTANCE	
	集合 点呼 8:10	CC		CC		CC		
		U		U		U		
		TO	南アルプスMBC	TO	D1敗者	TO	D2敗者	
		モップ	甲府RESISTANCE	モップ	D1勝者	モップ	D2勝者	

朝の会場&TO準備について

- (1) 第1試合の4チームは、会場準備のため集合点呼時刻までに、5名以上集合してください
- (2) 第1試合のTO・モップ担当チームは、TO準備のため集合点呼時刻までに集合してください

ウォーミングアップとメンバー表の提出について

- (1) 前の試合のハーフタイムにおいて、残り時間3分までウォーミングアップが可能です
- (2) メンバー表について、前の試合のハーフタイムが始まる時にTO席まで提出してください

観客の有無及び体育館内の飲食について

- (1) 無観客ではなく観客として入館できますので、2階の観客席をご利用ください
- (2) 選手やスタッフも含めて、2階の観客席にて飲食が可能です 【フロアでの食事はできません】

ゴミ袋は配布しないので、ペットボトルも含めて、ゴミの持ち帰りにご協力ください

2023年度 山梨県社会人スプリング選手権 【3日目】

日程：3月17日（日）

会場：緑が丘スポーツ公園体育館

コート	開場・集合	第1試合 9:00	第2試合 11:00	第3試合 13:00				
E	開場 8:00 集合 点呼 8:10	男子準決勝		女子決勝		男子決勝		
		対戦	C1勝者 vs D1勝者	対戦	D2勝者 vs D3勝者	対戦	E1勝者 vs F1勝者	
		CC		CC		CC		
		U1		U1		U1		
		U2		U2		U2		
		TO	D2負者	TO	E1敗者	TO	D3勝者	
		モップ	D3負者	モップ	E1勝者	モップ	D2勝者	
F	開場 8:00 集合 点呼 8:10	男子準決勝		女子3位決定戦		男子3位決定戦		
		対戦	C2勝者 vs C3勝者	対戦	D2負者 vs D3負者	対戦	E1負者 vs F1負者	
		CC		CC		CC		
		U1		U1		U1		
		U2		U2		U2		
		TO	D2勝者	TO	F1敗者	TO	D3負者	
		モップ	D3勝者	モップ	F1勝者	モップ	D2負者	

朝の会場&TO準備について

- (1) 第1試合の4チームは、会場準備のため集合点呼時刻までに、5名以上集合してください
- (2) 第1試合のTO・モップ担当チームは、TO準備のため集合点呼時刻までに集合してください

ウォーミングアップとメンバー表の提出について

- (1) 前の試合のハーフタイムにおいて、残り時間3分までウォーミングアップが可能です
- (2) メンバー表について、前の試合のハーフタイムが始まる時にTO席まで提出してください

観客の有無及び体育館内の飲食について

- (1) 無観客ではなく観客として入館できますので、2階の観客席をご利用ください
- (2) 選手やスタッフも含めて、2階の観客席にて飲食が可能です 【フロアでの食事はできません】

ゴミ袋は配布しないので、ペットボトルも含めて、ゴミの持ち帰りにご協力ください